

## Soluciones Para La Industria Papelera

### Confíe en AMS para estimular el rendimiento de su producción

Desde el concepto y a través la implementación y soporte técnico, Applied Motion Systems diseña soluciones para el control del movimiento que aportan un nuevo nivel de productividad y flexibilidad en la producción de sus procesos de papel.

Desde 1995, AMS ha demostrado su liderazgo innovador en la integración de tecnologías de control de movimiento. Nuestra experiencia de ingeniería y diseño en el área de producción de papel hace AMS especialmente calificada para la industria de papel.

Algunas de las operaciones de producción de papel más exitosas en el mundo han sido diseñadas y comisionadas por AMS. Nuestras soluciones estimulan la eficiencia, productividad, fiabilidad, flexibilidad, y la consistencia en todas las operaciones de producción de papel.

Puede confiar en AMS para crear diseños personalizados y soluciones de readaptación que garantizan un sólido retorno de su inversión y proveen fiabilidad por años.

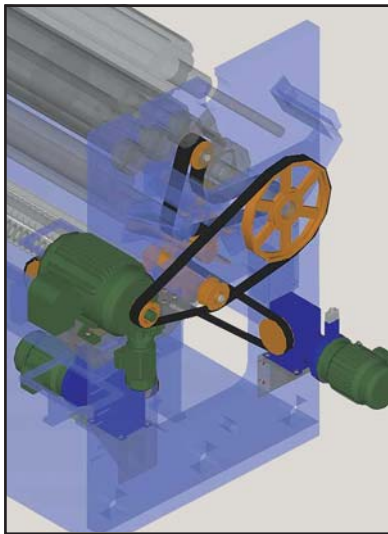

AMS ha desarrollado soluciones de alto rendimiento para las siguientes aplicaciones en el proceso de papel:

#### Proceso de toallas de papel y papel tisú

Ofrecemos una gama completa de readaptación de sistemas de control y accionamiento para máquinas PCMC y Perini. Estos sistemas mejoran el rendimiento de sus operaciones mediante el incremento de la ejecución de las líneas de rebobinado, corto de rollos de producto, envolver, y empaquetadoras. Ofrecemos las siguientes soluciones:

- ✓ Solución digital ("metered winding") para máquinas de bobinado de papel higiénico y toallas de papel suaves y duras.
- ✓ Reconfiguración de la línea de producción con un simple empuje de botones, lo que significa cambio de producto inmediato
- ✓ Accionamiento dividido en las zonas de bobinado, decorado, y gofrado para mejor control de tensión a altas velocidades
- ✓ Sistemas de readaptación de motores y accionamiento para máquinas de rebobinar, con la capacidad de ser actualizadas digitalmente en el futuro
- ✓ Paquetes de readaptación para máquinas de corto de rollos, de envolvero y empaquetadoras

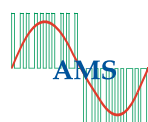

## Soluciones Para La Industria Papelera

CONTINUADO

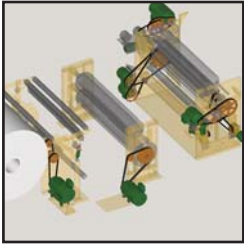

### Impresión en Papel y Filme

En separando las secciones de impresión y rebobinado, usted puede extender la vida de sus impresoras antiguas. Ofrecemos opciones para readaptación de impresoras de multicolores las cuales mejoran el control de la tensión del papel y el registro de la imagen. También mejorarán su nivel de producción, reducirá la cantidad de producto rechazado y perdido. También obtendrá:

- ✓ Control centralizado de todas las zonas de tensión, frenado y accionamiento principal
- ✓ Base de datos de parámetros y menús de operación, lo que da un rendimiento más eficiente durante trabajos de impresión cortos de especialidad
- ✓ Tecnología de estado del arte para accionado ("Vector y Servo") de corriente alterna, lo cual significa operaciones más fiables y efectivas

### Controles de Maquinaria Personalizados

En cuanto la industria papelera crea nuevos productos, AMS se mantiene al punto de la tecnología e innovación. Somos los mejores en resolver problemas de movimiento y coordinación para aplicaciones únicas. Ejemplos de nuestros proyectos recientes incluyen:

- ✓ Control de rolo de cuchillas para el cortado de material pre-impreso con requerimientos precisos de el registro de imagen
- ✓ Control de fabricación de bolsas de papel con múltiples capas, y requiriendo el registro de imagen en la capa de afuera
- ✓ Coordinación en línea de una impresora CI y del indiciado de cajones y rolo de cuchillas
- ✓ Control a alta velocidad de la impresión de papel tisú para el envolver de productos de consumo
- ✓ Tubero automático de múltiples paredes y sistema automático de cocido de bolsas

### Confíe en Applied Motion Systems

No importa si sus operaciones papeleras necesitan control de tensión perfecto, registrado de imagen preciso, o múltiples procesos de maquinaria acoplados, nosotros sabemos como diseñar e integrar una solución completa para su presente maquinaria.

AMS tiene ingenieros de integración de sistemas que hablan español e inglés.

Para obtener mas información, o para pedir una cotización para su aplicación de movimiento, póngase en contacto con nosotros hoy.

